

Steckbare Überspannungsschutzgeräte (SPD), ein- und mehrpolig

Überspannungsschutz mit integrierter Sicherung **ProTec T2AF**



Besondere Leistungsmerkmale:

- Schnellere und platzsparende Installation – keine zusätzliche Vorsicherung erforderlich
- Verbessertes Schutzpegel (U_p) durch kürzere Leitungen und ohne separate Vorsicherung
- 6 mm² Leiterquerschnitt kann immer verwendet werden
- Visuelle und Fernüberwachung des SPD- und Vorsicherung-Status
- In Falle eines SPD Fehlers ist die Netzversorgung sichergestellt

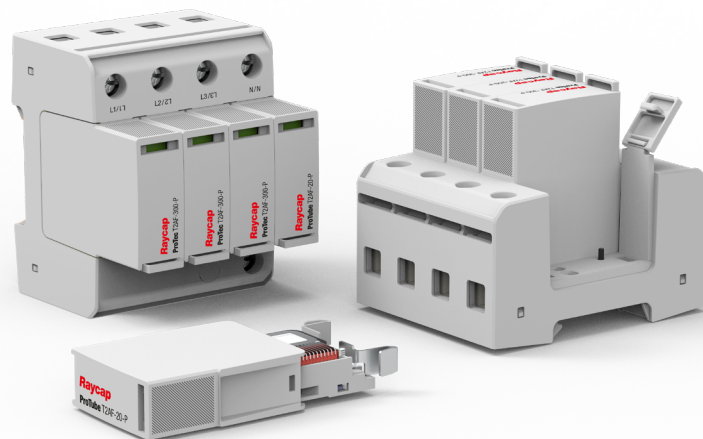

IEC 61643-11:2025



EN IEC 61643-11:2025



Das praktische 2-in-1-Gerät vereinfacht Planung, Installation und Wartung. Der Typ-2-Überspannungsableiter verfügt über eine integrierte Vorsicherung, ein Schutzpegel von 1.500V, eine maximale Ableitstoßstrom von 40kA (8/20µs) und einen Bemessungsstoßstrom von 20 kA (8/20µs). Die eigenentwickelte Sicherung ist speziell auf den SPD abgestimmt und bietet verbesserte Eigenschaften bei niedrigen Fehlerströmen – $I_{sccr \min}$ 300A innerhalb von 1 s. Die ProTec T2AF-Serie gewährleistet Schutz, unabhängig von den in den Anlagen vorhandenen Sicherungen, wie sie in großen Industrieanlagen üblich sind.



Weitere
Produktinformationen

WAGNER GMBH
Elektrotechnische Systemlösungen

Robert-Bosch-Straße 35
42489 Wülfrath
T 02058 - 78 28 00 - 0

F 02058 - 78 28 00 - 49
info@wagnergmbh.de
www.wagnergmbh.de

RoHS
COMPLIANT  **CE**

ProTec T2AF



Anwendungsgebiet: Unterverteilung
 Verteilungsnetze: TN-S, TN-C, TT (only L-N)
 Schutzpfade: L-PE, N-PE (only TN-S), L-PEN, L-N
 IEC/EN-Kategorie: Class II+III/Typ 2+3
 Gehäuseausführung: Steckbar
 Konformität: IEC 61643-11:2025
 EN IEC 61643-11:2025



Technische Daten

ProTec T2AF-xxx-1+0(-R)

300

Elektrische Daten nach IEC

Nennspannung AC (50/60Hz)	U_o/U_n	240V
Höchste Dauerspannung (AC)	U_c	300V
Nennableitstoßstrom (8/20 μ s)	I_n	20 kA
Maximaler Ableitstoßstrom (8/20 μ s)	I_{max}	40 kA
Leerlaufspannung kombinierter Stoß (1.2/50 μ s)	U_{oc}	6 kV
Kurzschlußstrom kombinierter Stoß (8/20 μ s)	I_{cw}	3 kA
Schutzpegel	U_p	1500V
Ansprechzeit	t_A	< 25ns
Überspannungskategorie		III
Vorsicherung (max)		Nicht benötigt
Kurzschlussfestigkeit (AC)	I_{SCCR}	25 kA
TOV-Festigkeit 5s	U_T	337V
TOV-Ausfallsicher 120min	U_T	442V
Anzahl der Ports		1

Zusätzliche elektrische Parameter (Tests nur im Raycap-Testlabor durchgeführt)

Restspannung bei 5 kA (8/20 μ s)	U_{res}	1150V
Minimale Vorsicherung, falls erforderlich		Nicht benötigt

Mechanisch & Umgebungsbedingungen

Betriebstemperaturbereich	T_a	-40 °C to +85 °C [-40 °F to +185 °F]
Zulässige Luftfeuchtigkeit	RH	5%...95%
Verschmutzungsgrad		2
Einsatzhöhe über NN (max)		4000 m [13123 ft]
Anzugsdrehmoment	M_{max}	4,5 Nm [40 lbf-in]
Leiterquerschnitt (max)		35 mm ² (starr, mehrdrähtig)/25 mm ² (feindrähtig) 2 AWG (starr, mehrdrähtig)/4 AWG (feindrähtig)
Montageart		35-mm-Hutschiene, EN 60715
Schutzart		IP 20 (integriert)
Gehäusematerial		Thermoplast: Brennbarkeitsklasse UL 94 V-0
Funktions-/Defektanzeige		Meldeanzeige grün/nicht grün
Fernmeldekontakte (RC)		Optional
RC-Schaltleistung		AC: 250V/1A, 125V/1A; DC: 48V/0.5A, 24V/0.5A, 12V/0.5A
RC Leiterquerschnitt (max)		1,5 mm ² (starr)/16 AWG (starr)
Überspannungskategorie		III

Interne Konfiguration

Zeichenerklärung

L	Außenleiter-Anschluss
N	Neutralleiter-Anschluss
⏚	PE Conductor Terminal
RC	Fernmeldekontakt-Anschluss (optional)
TD	Thermischer Trennschalter
F	Integrierte, überspannungstragfähige Sicherung

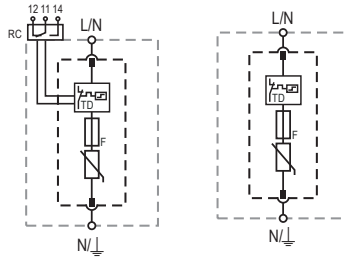

Bestellinformationen

Bestellnummer	300
ProTec T2AF-xxx-1+0	59.E101
ProTec T2AF-xxx-1+0-R (mit Fernmeldekontakten)	59.E102
ProTec T2AF-xxx-P (Stecker)	59.E117

Abmessungen & Verpackung

mm [Zoll]

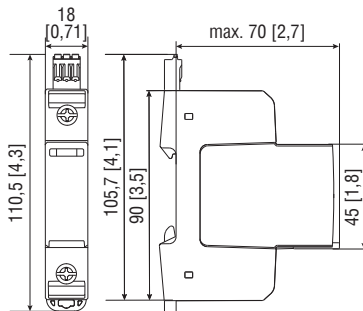

Kompletteinheit

ProTec T2AF-xxx-1+0	300	
Gewicht	gramm [pfund]	111 [0,25]
ProTec T2AF-xxx-1+0-R		
Gewicht	gramm [pfund]	128 [0,28]
Abmessungen DIN 43880		1 TE/18 mm [0,71"]
Verpackungsmaße (H x B x L)		102 x 28 x 110 mm [4,0 x 1,1 x 4,3"]
Standardbestellmenge		1 Stück

Ersatzstecker

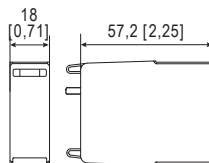

Einheit

ProTec T2AF-xxx-P	300	
Gewicht	gramm [pfund]	57 [0,13]
Abmessungen DIN 43880		1 TE/18 mm [0,71"]
Verpackungsmaße (H x B x L)		73 x 24 x 49 mm [2,9 x 0,9 x 1,9"]
Standardbestellmenge		1 Stück



Robert-Bosch-Straße 35
42489 Wülfrath
T 02058 - 78 28 00 - 0

F 02058 - 78 28 00 - 49
info@wagnermbh.de
www.wagnermbh.de

Raycap

www.raycap.de

© 2026 Raycap Alle Rechte vorbehalten.
G29-01-790 260223



Anwendungsgebiet: Unterverteilung
 Verteilungsnetze: TN-S
 Schutzpfade: L-PE, N-PE
 IEC/EN-Kategorie: Class II+III/Typ 2+3
 Gehäuseausführung: Steckbar
 Konformität: IEC 61643-11:2025
 EN IEC 61643-11:2025



Technische Daten

ProTec T2AF-xxx-2+0(-R)

300

Elektrische Daten nach IEC

Nennspannung AC (50/60Hz)	U_o/U_n	240 V
Höchste Dauerspannung (AC)	U_c	300 V
Nennableitstoßstrom (8/20 µs)	I_n	20 kA
Maximaler Ableitstoßstrom (8/20 µs)	I_{max}	40 kA
Schutzpegel	U_p	1500 V
Leerlaufspannung kombinierter Stoß (1.2/50 µs)	U_{oc}	6 kV
Kurzschlußstrom kombinierter Stoß (8/20 µs)	I_{cw}	3 kA
Follow Current Interrupt Rating (N-PE)	I_{fi}	100 A
Ansprechzeit (L-PE)/(N-PE)	t_A	< 25 ns / < 100 ns
Überspannungskategorie		III
Vorsicherung (max)		Nicht benötigt
Kurzschlussfestigkeit (AC) (L-PE)	I_{SCCR}	25 kA
TOV-Festigkeit 5s (L-PE)	U_T	337 V
TOV-Ausfallsicher 120min (L-PE)	U_T	442 V
Anzahl der Ports		1

Zusätzliche elektrische Parameter (Tests nur im Raycap-Testlabor durchgeführt)

Restspannung bei 5 kA (8/20 µs) (L-PE)/(N-PE)	U_{res}	1150V/300V
Minimale Vorsicherung, falls erforderlich		Nicht benötigt

Mechanisch & Umgebungsbedingungen

Betriebstemperaturbereich	T_a	-40 °C to +85 °C [-40 °F to +185 °F]
Zulässige Luftfeuchtigkeit	RH	5%...95%
Verschmutzungsgrad		2
Einsatzhöhe über NN (max)		4000 m [13123 ft]
Anzugsdrehmoment	M_{max}	4,5 Nm [40 lbf-in]
Leiterquerschnitt (max)		35 mm ² (starr, mehrdrähtig) / 25 mm ² (feindrähtig) 2 AWG (starr, mehrdrähtig) / 4 AWG (feindrähtig)
Montageart		35-mm-Hutschiene, EN 60715
Schutzart		IP 20 (integriert)
Gehäusematerial		Thermoplast: Brennbarkeitsklasse UL 94 V-0
Funktions-/Defektanzeige		Meldeanzeige grün / nicht grün
Fernmeldekontakte (RC)		Optional
RC-Schaltleistung		AC: 250V/1A, 125V/1A; DC: 48V/0.5A, 24V/0.5A, 12V/0.5A
RC Leiterquerschnitt (max)		1,5 mm ² (starr) / 16 AWG (starr)
Überspannungskategorie		III



WAGNER GMBH
 Elektrotechnische Systemlösungen

Robert-Bosch-Straße 35
 42489 Wülfrath
 T 02058-78 28 00 - 0

F 02058-78 28 00 - 49
 info@wagnergmbh.de
 www.wagnergmbh.de

Interne Konfiguration

Zeichenerklärung

- L Außenleiter-Anschluss
- N Neutraleiter-Anschluss
- ⏚ PE-Leiteranschluss
- RC Fernmeldekontakt-Anschluss (optional)
- TD Thermischer Trennschalter
- F Integrierte, überspannungstragfähige Sicherung

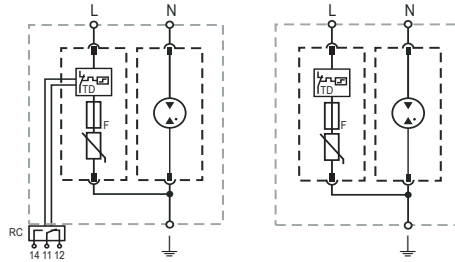

Zwei PE-Anschlüsse auf Anfrage verfügbar.

Bestellinformationen

Bestellnummer	300
ProTec T2AF-xxx-2+0	59.E103
ProTec T2AF-xxx-2+0-R (mit Fernmeldekontakten)	59.E104
ProTec T2AF-xxx-P (Stecker L-PE)	59.E117
ProTube T2AF-20-P (Stecker N-PE)	59.E118

Abmessungen & Verpackung

mm [Zoll]

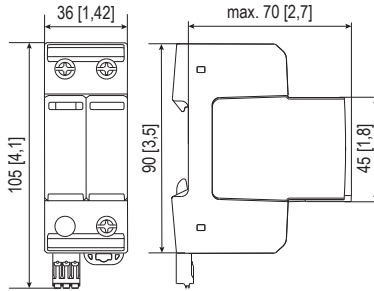

Kompletteinheit

ProTec T2AF-xxx-2+0	300
Gewicht	gramm [pfund] 211 [0,46]
ProTec T2AF-xxx-2+0-R	
Gewicht	gramm [pfund] 214 [0,47]
Abmessungen DIN 43880	2 TE / 36 mm [1,42"]
Verpackungsmaße (H x B x L)	102 x 46 x 110 mm [4,0 x 1,8 x 4,3"]
Standardbestellmenge	1 Stück

Ersatzstecker

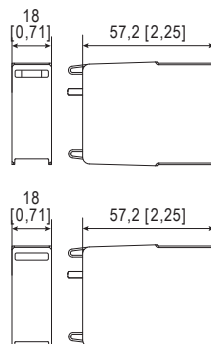

Einheit

ProTec T2AF-xxx-P	300
Gewicht	gramm [pfund] 57 [0,13]
ProTube T2AF-xx-P	20
Gewicht	gramm [pfund] 31 [0,07]
Abmessungen DIN 43880	1 TE / 18 mm [0,71"]
Verpackungsmaße (H x B x L)	73 x 24 x 49 mm [2,9 x 0,9 x 1,9"]
Standardbestellmenge	1 Stück



Robert-Bosch-Straße 35
42489 Wülfrath
T 02058 - 78 28 00 - 0

F 02058 - 78 28 00 - 49
info@wagnermbh.de
www.wagnermbh.de

Überspannungsschutz mit integrierter Sicherung

ProTec T2AF 3+0

Class II • Class III • Typ 2 • Typ 3



Anwendungsgebiet: Unterverteilung
 Verteilungsnetze: TN-C
 Schutzpfade: L-PEN
 IEC/EN-Kategorie: Class II+III/Typ 2+3
 Gehäuseausführung: Steckbar
 Konformität: IEC 61643-11:2025
 EN IEC 61643-11:2025



Technische Daten

ProTec T2AF-xxx-3+0(-R)

300

Elektrische Daten nach IEC

Nennspannung AC (50/60Hz)	U_o/U_n	240V
Höchste Dauerspannung (AC)	U_c	300V
Nennableitstoßstrom (8/20 µs)	I_n	20 kA
Maximaler Ableitstoßstrom (8/20 µs)	I_{max}	40 kA
Leerlaufspannung kombinierter Stoß (1.2/50 µs)	U_{oc}	6 kV
Kurzschlußstrom kombinierter Stoß (8/20 µs)	I_{cw}	3 kA
Schutzpegel	U_p	1500V
Ansprechzeit	t_A	< 25ns
Überspannungskategorie		III
Vorsicherung (max)		Nicht benötigt
Kurzschlussfestigkeit (AC)	I_{SCCR}	25 kA
TOV-Festigkeit 5s	U_T	337V
TOV-Ausfallsicher 120min	U_T	442V
Anzahl der Ports		1

Zusätzliche elektrische Parameter (Tests nur im Raycap-Testlabor durchgeführt)

Restspannung bei 5 kA (8/20 µs)	U_{res}	1150V
Minimale Vorsicherung, falls erforderlich		Nicht benötigt

Mechanisch & Umgebungsbedingungen

Betriebstemperaturbereich	T_a	-40 °C to +85 °C [-40 °F to +185 °F]
Zulässige Luftfeuchtigkeit	RH	5%...95%
Verschmutzungsgrad		2
Einsatzhöhe über NN (max)		4000 m [13123 ft]
Anzugsdrehmoment	M_{max}	4,5 Nm [40 lbf-in]
Leiterquerschnitt (max)		35 mm ² (starr, mehrdrähtig)/25 mm ² (feindrähtig) 2 AWG (starr, mehrdrähtig)/4 AWG (feindrähtig)
Montageart		35-mm-Hutschiene, EN 60715
Schutzart		IP 20 (integriert)
Gehäusematerial		Thermoplast: Brennbarkeitsklasse UL 94 V-0
Funktions-/Defektanzeige		Meldeanzeige grün/nicht grün
Fernmeldekontakte (RC)		Optional
RC-Schaltleistung		AC: 250V/1A, 125V/1A; DC: 48V/0.5A, 24V/0.5A, 12V/0.5A
RC Leiterquerschnitt (max)		1,5 mm ² (starr)/16 AWG (starr)
Überspannungskategorie		III

Interne Konfiguration

Zeichenerklärung

- L Außenleiter-Anschluss
- ⏚ PE Conductor Terminal
- RC Fernmeldekontakt-Anschluss (optional)
- TD Thermischer Trennschalter
- F Integrierte, überspannungstragfähige Sicherung

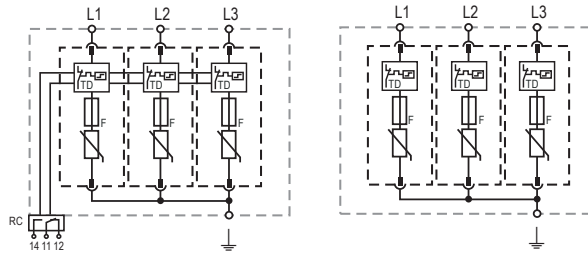

Zwei PE-Anschlüsse auf Anfrage verfügbar.

Bestellinformationen

Bestellnummer	300
ProTec T2AF-xxx-3+0	59.E105
ProTec T2AF-xxx-3+0-R (mit Fernmeldekontakten)	59.E106
ProTec T2AF-xxx-P (Stecker)	59.E117

Abmessungen & Verpackung

mm [Zoll]

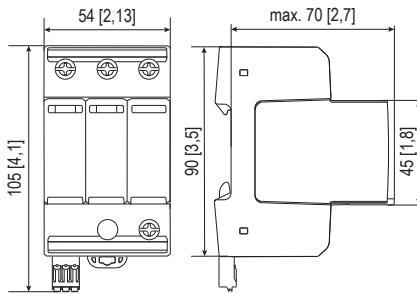

Kompletteinheit

ProTec T2AF-xxx-3+0	300	
Gewicht	gramm [pfund]	346 [0,76]
ProTec T2AF-xxx-3+0-R		
Gewicht	gramm [pfund]	351 [0,77]
Abmessungen DIN 43880		3 TE / 54 mm [2,13"]
Verpackungsmaße (H x B x L)		102 x 64 x 110 mm [4,0 x 2,5 x 4,3"]
Standardbestellmenge		1 Stück

Ersatzstecker

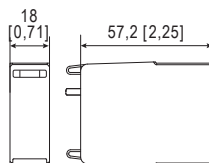

Einheit

ProTec T2AF-xxx-P	300	
Gewicht	gramm [pfund]	57 [0,13]
Abmessungen DIN 43880		1 TE / 18 mm [0,71"]
Verpackungsmaße (H x B x L)		73 x 24 x 49 mm [2,9 x 0,9 x 1,9"]
Standardbestellmenge		1 Stück



Robert-Bosch-Straße 35
42489 Wülfrath
T 02058-78 28 00 - 0

F 02058-78 28 00 - 49
info@wagnermbh.de
www.wagnermbh.de

Überspannungsschutz mit integrierter Sicherung

ProTec T2AF 4+0

Class II • Class III • Typ 2 • Typ 3



Anwendungsgebiet: Unterverteilung
 Verteilungsnetze: TN-S
 Schutzpfade: L-PE, N-PE
 IEC/EN-Kategorie: Class II+III/Typ 2+3
 Gehäuseausführung: Steckbar
 Konformität: IEC 61643-11:2025
 EN IEC 61643-11:2025



Technische Daten

ProTec T2AF-xxx-4+0(-R)

300

Elektrische Daten nach IEC

Nennspannung AC (50/60Hz)	U_o/U_n	240 V
Höchste Dauerspannung (AC)	U_c	300 V
Nennableitstoßstrom (8/20 μ s)	I_n	20 kA
Maximaler Ableitstoßstrom (8/20 μ s)	I_{max}	40 kA
Schutzpegel	U_p	1500 V
Leerlaufspannung kombinierter Stoß (1.2/50 μ s)	U_{oc}	6 kV
Kurzschlussstrom kombinierter Stoß (8/20 μ s)	I_{cw}	3 kA
Follow Current Interrupt Rating (N-PE)	I_{fi}	100 A
Ansprechzeit (L-PE)/(N-PE)	t_A	< 25 ns / < 100 ns
Überspannungskategorie		III
Vorsicherung (max)		Nicht benötigt
Kurzschlussfestigkeit (AC) (L-PE)	I_{SCCR}	25 kA
TOV-Festigkeit 5s (L-PE)	U_T	337 V
TOV-Ausfallsicher 120min (L-PE)	U_T	442 V
Anzahl der Ports		1

Zusätzliche elektrische Parameter (Tests nur im Raycap-Testlabor durchgeführt)

Restspannung bei 5 kA (8/20 μ s) (L-PE)/(N-PE)	U_{res}	1150V/300V
Minimale Vorsicherung, falls erforderlich		Nicht benötigt

Mechanisch & Umgebungsbedingungen

Betriebstemperaturbereich	T_a	-40 °C to +85 °C [-40 °F to +185 °F]
Zulässige Luftfeuchtigkeit	RH	5%...95%
Verschmutzungsgrad		2
Einsatzhöhe über NN (max)		4000 m [13123 ft]
Anzugsdrehmoment	M_{max}	4,5 Nm [40 lbf-in]
Leiterquerschnitt (max)		35 mm ² (starr, mehrdrätig) / 25 mm ² (feindrätig) 2 AWG (starr, mehrdrätig) / 4 AWG (feindrätig)
Montageart		35-mm-Hutschiene, EN 60715
Schutzart		IP 20 (integriert)
Gehäusematerial		Thermoplast: Brennbarkeitsklasse UL 94 V-0
Funktions-/Defektanzeige		Meldeanzeige grün / nicht grün
Fernmeldekontakte (RC)		Optional
RC-Schaltleistung		AC: 250V/1A, 125V/1A; DC: 48V/0.5A, 24V/0.5A, 12V/0.5A
RC Leiterquerschnitt (max)		1,5 mm ² (starr) / 16 AWG (starr)
Überspannungskategorie		III



WAGNER GMBH
 Elektrotechnische Systemlösungen

Robert-Bosch-Straße 35
 42489 Wülfrath
 T 02058-78 28 00 - 0

F 02058 - 78 28 00 - 49
 info@wagnergmbh.de
 www.wagnergmbh.de

Interne Konfiguration

Zeichenerklärung

L	Außenleiter-Anschluss
N	Neutralleiter-Anschluss
⏚	PE Conductor Terminal
RC	Fernmeldekontakt-Anschluss (optional)
TD	Thermischer Trennschalter
F	Integrierte, überspannungstragfähige Sicherung

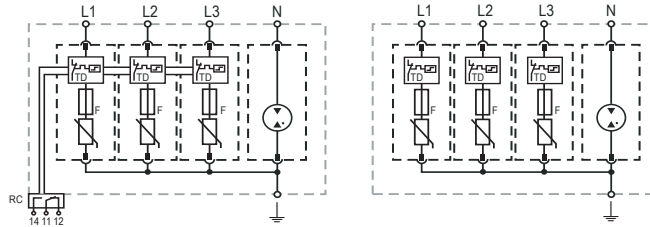

Zwei PE-Anschlüsse auf Anfrage verfügbar.

Bestellinformationen

Bestellnummer	300
ProTec T2AF-xxx-4+0	59.E107
ProTec T2AF-xxx-4+0-R (mit Fernmeldekontakten)	59.E108
ProTec T2AF-xxx-P (Stecker L-PE)	59.E117
ProTube T2AF-20-P (Stecker N-PE)	59.E118

Abmessungen & Verpackung

mm [Zoll]

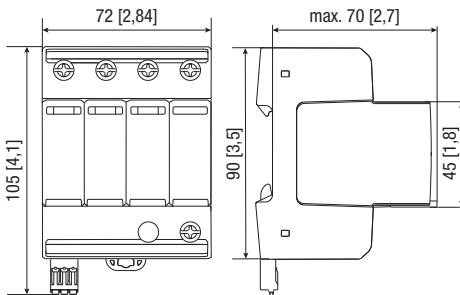

Kompletteinheit

ProTec T2AF-xxx-4+0	300	
Gewicht	gramm [pfund]	430 [0,95]
ProTec T2AF-xxx-4+0-R		
Gewicht	gramm [pfund]	436 [0,96]
Abmessungen DIN 43880		4 TE / 72 mm [2,84"]
Verpackungsmaße (H x B x L)		102 x 82 x 110 mm [4,0 x 3,2 x 4,3"]
Standardbestellmenge		1 Stück

Ersatzstecker

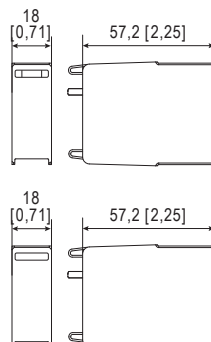

Einheit

ProTec T2AF-xxx-P	300	
Gewicht	gramm [pfund]	57 [0,13]
ProTube T2AF-xx-P	20	
Gewicht	gramm [pfund]	31 [0,07]
Abmessungen DIN 43880		1 TE / 18 mm [0,71"]
Verpackungsmaße (H x B x L)		73 x 24 x 49 mm [2,9 x 0,9 x 1,9"]
Standardbestellmenge		1 Stück



Robert-Bosch-Straße 35
42489 Wülfrath
T 02058-78 28 00 - 0

F 02058-78 28 00 - 49
info@wagnermbh.de
www.wagnermbh.de

Überspannungsschutz mit integrierter Sicherung

ProTec T2AF 1+1

Class II • Class III • Typ 2 • Typ 3



Anwendungsgebiet: Unterverteilung
 Verteilungsnetze: TT, TN-S
 Schutzpfade: L-N, N-PE, L-PE (kombiniert)
 IEC/EN-Kategorie: Class II+III/Typ 2+3
 Gehäuseausführung: Steckbar
 Konformität: IEC 61643-11:2025
 EN IEC 61643-11:2025



Technische Daten

ProTec T2AF-xxx-1+1(-R)

300

Elektrische Daten nach IEC

Nennspannung AC (50/60Hz)	U_o/U_n	240 V
Höchste Dauerspannung (AC)	U_c	300 V
Nennableitstoßstrom (8/20 µs)	I_n	20 kA
Maximaler Ableitstoßstrom (8/20 µs)	I_{max}	40 kA
Schutzpegel	(L - N)/(N - PE)(L-PE) U_p	1500 V / 1500 V / 1600 V
Leerlaufspannung kombinierter Stoß (1.2/50 µs)	U_{oc}	6 kV
Kurzschlußstrom kombinierter Stoß (8/20 µs)	I_{cw}	3 kA
Follow Current Interrupt Rating	(N - PE) I_{fi}	100 A
Ansprechzeit	(L - N)/(N - PE) t_A	< 25 ns / < 100 ns
Überspannungskategorie		III
Vorsicherung (max)		Nicht benötigt
Kurzschlussfestigkeit (AC)	(L - N) I_{SCCR}	25 kA
TOV-Festigkeit 5s	(L - N) U_T	337 V
TOV-Ausfallsicher 120min	(L - N) U_T	442 V
TOV-Festigkeit 200ms	(N - PE) U_T	1200 V
Anzahl der Ports		1

Zusätzliche elektrische Parameter (Tests nur im Raycap-Testlabor durchgeführt)

Restspannung bei 5 kA (8/20 µs)	(L - PE)/(N - PE) U_{res}	1150 V / 300 V
Minimale Vorsicherung, falls erforderlich		Nicht benötigt

Mechanisch & Umgebungsbedingungen

Betriebstemperaturbereich	T_a	-40 °C to +85 °C [-40 °F to +185 °F]
Zulässige Luftfeuchtigkeit	RH	5%...95%
Verschmutzungsgrad		2
Einsatzhöhe über NN (max)		4000 m [13123 ft]
Anzugsdrehmoment	M_{max}	4,5 Nm [40 lbf-in]
Leiterquerschnitt (max)		35 mm ² (starr, mehrdrähtig) / 25 mm ² (feindrähtig) 2 AWG (starr, mehrdrähtig) / 4 AWG (feindrähtig)
Montageart		35-mm-Hutschiene, EN 60715
Schutzart		IP 20 (integriert)
Gehäusematerial		Thermoplast: Brennbarkeitsklasse UL 94 V-0
Funktions-/Defektanzeige		Meldeanzeige grün / nicht grün
Fernmeldekontakte (RC)		Optional
RC-Schaltleistung		AC: 250 V / 1 A, 125 V / 1 A; DC: 48 V / 0.5 A, 24 V / 0.5 A, 12 V / 0.5 A
RC Leiterquerschnitt (max)		1,5 mm ² (starr) / 16 AWG (starr)
Überspannungskategorie		III



WAGNER GMBH
 Elektrotechnische Systemlösungen

Robert-Bosch-Straße 35
 42489 Wülfrath
 T 02058-78 28 00 - 0

F 02058 - 78 28 00 - 49
 info@wagnermbh.de
 www.wagnermbh.de

Interne Konfiguration

Zeichenerklärung

- L Außenleiter-Anschluss
- N Neutraleiter-Anschluss
- ⏚ PE Conductor Terminal
- RC Fernmeldekontakt-Anschluss (optional)
- TD Thermischer Trennschalter
- F Integrierte, überspannungstragfähige Sicherung

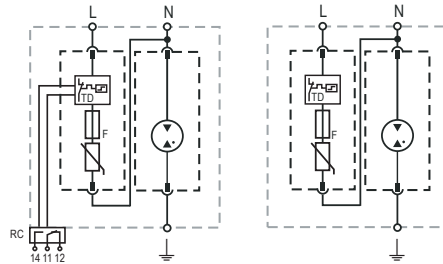

Zwei PE-Anschlüsse auf Anfrage verfügbar.

Bestellinformationen

Bestellnummer	300
ProTec T2AF-xxx-1+1	59.E109
ProTec T2AF-xxx-1+1-R (mit Fernmeldekontakten)	59.E110
ProTec T2AF-xxx-P (Stecker L-N)	59.E117
ProTube T2AF-20-P (Stecker N-PE)	59.E118

Abmessungen & Verpackung

mm [Zoll]

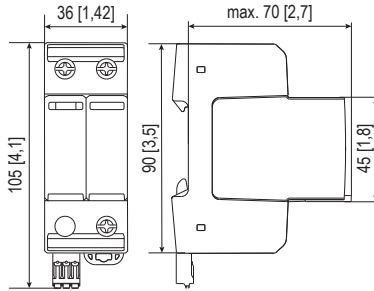

Kompletteinheit

ProTec T2AF-xxx-1+1	300	
Gewicht	gramm [pfund]	220 [0,49]
ProTec T2AF-xxx-1+1-R		
Gewicht	gramm [pfund]	223 [0,49]
Abmessungen DIN 43880	2 TE / 36 mm [1,42"]	
Verpackungsmaße (H x B x L)	102 x 46 x 110 mm [4,0 x 1,8 x 4,3"]	
Standardbestellmenge	1 Stück	

Ersatzstecker

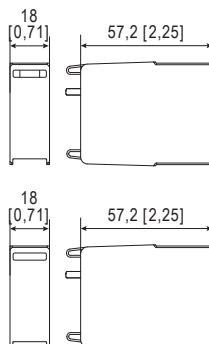

Einheit

ProTec T2AF-xxx-P	300	
Gewicht	gramm [pfund]	57 [0,13]
ProTube T2AF-xx-P	20	
Gewicht	gramm [pfund]	31 [0,07]
Abmessungen DIN 43880	1 TE / 18 mm [0,71"]	
Verpackungsmaße (H x B x L)	73 x 24 x 49 mm [2,9 x 0,9 x 1,9"]	
Standardbestellmenge	1 Stück	



Robert-Bosch-Straße 35
42489 Wülfrath
T 02058 - 78 28 00 - 0

F 02058 - 78 28 00 - 49
info@wagnermbh.de
www.wagnermbh.de

Überspannungsschutz mit integrierter Sicherung

ProTec T2AF 3+1 40

Class II • Class III • Typ 2 • Typ 3



Anwendungsgebiet: Unterverteilung
 Verteilungsnetze: TT, TN-S
 Schutzpfade: L-N, N-PE, L-PE (kombiniert)
 IEC/EN-Kategorie: Class II+III/Typ 2+3
 Gehäuseausführung: Steckbar
 Konformität: IEC 61643-11:2025
 EN IEC 61643-11:2025



Technische Daten

ProTec T2AF-xxx-3+1-40(-R)

300

Elektrische Daten nach IEC

Nennspannung AC (50/60Hz)		U_o/U_n	240 V
Höchste Dauerspannung (AC)	(L-N)/(N-PE)	U_c	300 V / 305 V
Nennableitstoßstrom (8/20 µs)	(L-N)/(N-PE)	I_n	20 kA / 40 kA
Maximaler Ableitstoßstrom (8/20 µs)	(L-N)/(N-PE)	I_{max}	40 kA / 65 kA
Schutzpegel	(L-N)/(N-PE)(L-PE)	U_p	1500 V / 1500 V / 1600 V
Leerlaufspannung kombinierter Stoß (1.2/50 µs)		U_{oc}	6 kV
Kurzschlussstrom kombinierter Stoß (8/20 µs)		I_{cw}	3 kA
Follow Current Interrupt Rating	(N-PE)	I_{fi}	100 A
Ansprechzeit	(L-N)/(N-PE)	t_A	< 25 ns / < 100 ns
Überspannungskategorie			III
Vorsicherung (max)			Nicht benötigt
Kurzschlussfestigkeit (AC)	(L-N)	I_{SCCR}	25 kA
TOV-Festigkeit 5s	(L-N)	U_T	337 V
TOV-Ausfallsicher 120min	(L-N)	U_T	442 V
TOV-Festigkeit 200ms	(N-PE)	U_T	1200 V
Anzahl der Ports			1

Zusätzliche elektrische Parameter (Tests nur im Raycap-Testlabor durchgeführt)

Restspannung bei 5 kA (8/20 µs)	(L-PE)/(N-PE)	U_{res}	1150 V / 305 V
Minimale Vorsicherung, falls erforderlich			Nicht benötigt

Mechanisch & Umgebungsbedingungen

Betriebstemperaturbereich	T_a	-40 °C to +85 °C [-40 °F to +185 °F]
Zulässige Luftfeuchtigkeit	RH	5%...95%
Verschmutzungsgrad		2
Einsatzhöhe über NN (max)		4000 m [13123 ft]
Anzugsdrehmoment	M_{max}	4,5 Nm [40 lbf-in]
Leiterquerschnitt (max)		35 mm ² (starr, mehrdrähtig) / 25 mm ² (feindrähtig) 2 AWG (starr, mehrdrähtig) / 4 AWG (feindrähtig)
Montageart		35-mm-Hutschiene, EN 60715
Schutzart		IP 20 (integriert)
Gehäusematerial		Thermoplast: Brennbarkeitsklasse UL 94 V-0
Funktions-/Defektanzeige		Meldeanzeige grün / nicht grün
Fernmeldekontakte (RC)		Optional
RC-Schaltleistung		AC: 250 V / 1 A, 125 V / 1 A; DC: 48 V / 0.5 A, 24 V / 0.5 A, 12 V / 0.5 A
RC Leiterquerschnitt (max)		1,5 mm ² (starr) / 16 AWG (starr)
Überspannungskategorie		III

Interne Konfiguration

Zeichenerklärung

- L Außenleiter-Anschluss
- N Neutraleiter-Anschluss
- ⏚ PE-Leiteranschluss
- RC Fernmeldekontakt-Anschluss (optional)
- TD Thermischer Trennschalter
- F Integrierte, überspannungstragfähige Sicherung

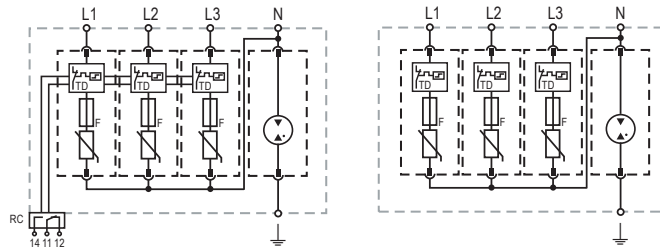

Zwei PE-Anschlüsse auf Anfrage verfügbar.

Bestellinformationen

Bestellnummer	300
ProTec T2AF-xxx-3+1-40	59.E120
ProTec T2AF-xxx-3+1-40-R (mit Fernmeldekontakten)	59.E121
ProTec T2AF-xxx-P (Stecker L-N)	59.E117
ProTube T2AF-40-P (Stecker N-PE)	59.E119

Abmessungen & Verpackung

mm [Zoll]

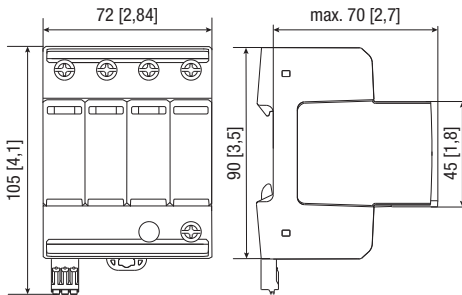

Kompletteinheit

ProTec T2AF-xxx-3+1-40		300
Gewicht	gramm [pfund]	435 [0,96]
ProTec T2AF-xxx-3+1-40-R		
Gewicht	gramm [pfund]	440 [0,97]
Abmessungen DIN 43880		4 TE / 72 mm [2,84"]
Verpackungsmaße (H x B x L)		102 x 82 x 110 mm [4,0 x 3,2 x 4,3"]
Standardbestellmenge		1 Stück

Ersatzstecker

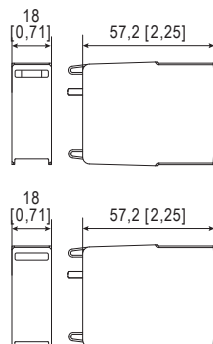

Einheit

ProTec T2AF-xxx-P		300
Gewicht	gramm [pfund]	57 [0,13]
ProTube T2AF-xx-P		40
Gewicht	gramm [pfund]	31 [0,07]
Abmessungen DIN 43880		1 TE / 18 mm [0,71"]
Verpackungsmaße (H x B x L)		73 x 24 x 49 mm [2,9 x 0,9 x 1,9"]
Standardbestellmenge		1 Stück



Robert-Bosch-Straße 35
42489 Wülfrath
T 02058-78 28 00 - 0

F 02058-78 28 00 - 49
info@wagnermbh.de
www.wagnermbh.de