

FIELDLED II

Lichtstark und unverwüstlich

Die FIELDLED II ist für raue Produktionsumgebungen wie gemacht: Öl, Wasser, Späne und KSS können der LED-Leuchte nichts anhaben. Das fest mit dem Aluminiumgehäuse verklebte, gefrostete Sicherheitsglas sorgt für die nötige IP-Schutzart. Für Langzeitbetrieb in äußerst schroffen Umgebungen, wie zum Beispiel in Strahlkabinen, gibt es die Option von austauschbaren Schutzfolien. Unverwüstlichkeit in Perfektion.

Die Technik

- Gefrostetes 5 mm ESG und Light Forming Technologie
- Wärmeableitung über Aluminiumkörper nach hinten
- Dicht gepackte LED Bestückung – extrem leistungsstark

Ihre Vorteile

- Lichtaustritt über gesamte Leuchtenbreite
- Weitstrahlend, homogene Ausleuchtung, flimmerfrei ohne UV- und IR-Anteil
- Ölresistent und spanbeschusssicher
- Dauerhafte Lichtausbeute, da kein Einbrennen von Öl oder KSS in das Glas

■ Einsatzbereiche

- großvolumige Maschinen und Anlagen
- CNC Maschinen, Werkzeugmaschinen
- Fräsmaschinen, Flachsleifmaschinen ...

Ausführungen

- 4 Längen: 280 mm, 540 mm, 790 mm, 1040 mm

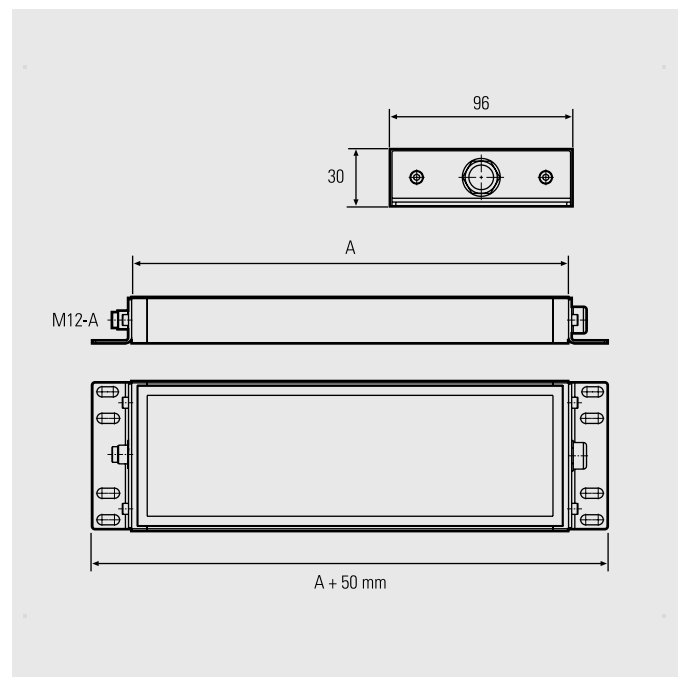

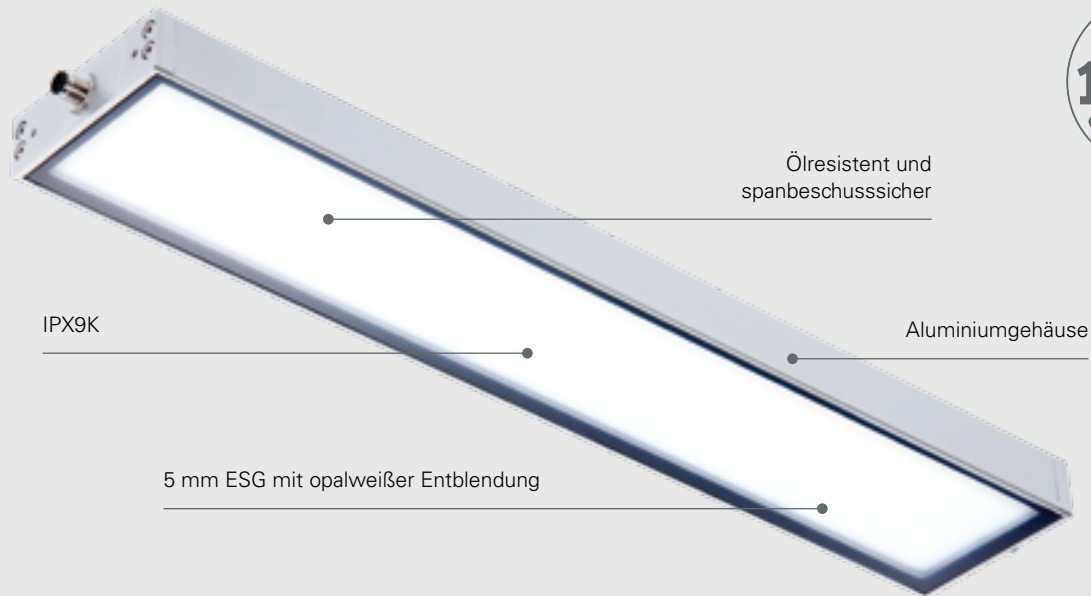

FIELDLED II Aufbau, 5200–5700K	Art.Nr.	Länge (A)	Optik	E_{max}^*	Lampenlichtstrom	Leistung	Anschluss
FIELDLED II Aufbau	113010-01	280 mm	120°	1004 lx	2640 lm	~20 W	24V DC
FIELDLED II Aufbau	113110-01	540 mm	120°	1673 lx	4752 lm	~36 W	24V DC
FIELDLED II Aufbau	113210-01	790 mm	120°	2247 lx	7392 lm	~56 W	24V DC
FIELDLED II Aufbau	113310-01	1040 mm	120°	2679 lx	9504 lm	~72 W	24V DC

Lieferung inkl. V2A Leuchtenhalter, 1 Paar; Netzteile, Dimmboxen und Anschlussmaterial siehe Zubehör

*maximale Beleuchtungsstärke, Messfeld 100 cm x 100 cm bei 100 cm Abstand

Zubehör	Art.-Nr.
FIELDLED Leuchtenhalter zur drehbaren Montage, V2A, 1 Paar	210200-03

